

## Counter Chair 01

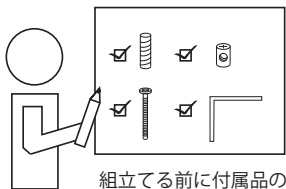

組立てる前に付属品の  
確認をしてください。

木材や床に傷が入る可能性が  
あるので布などを敷いて組立  
てください。

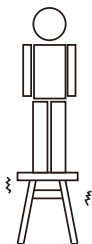
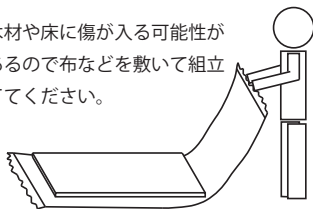

危ないので椅子の座面  
には立たないでください。

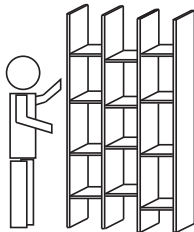

十分なスペースがあり、  
まわりに壊れやすい  
ものがないところで  
組立ててください。

付属品一覧

六角レンチ ×4  
組立て金物  
ジョイント  
コネクター

あて木 ×2  
ボルト ×14  
ダボ  
ビスケット

用意するもの

ドライバー 金づち

※組立て金物は取りつけた状態で届きます

1 AにBを取り付ける

2 Bの組み立て金物を六角レンチで締める

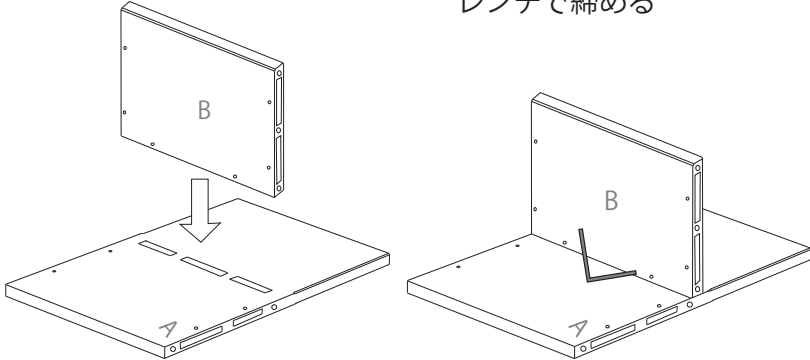

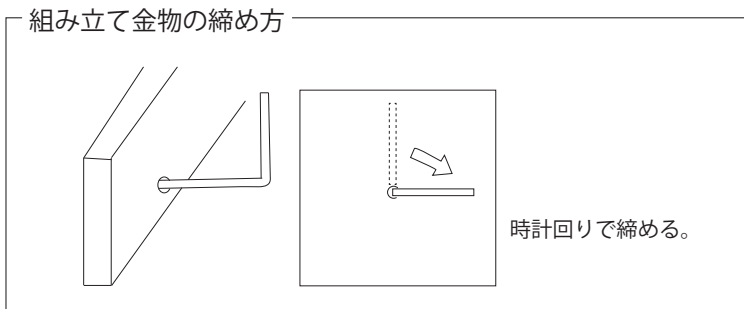

3 Dに金づちを使ってダボを5つ埋め込む

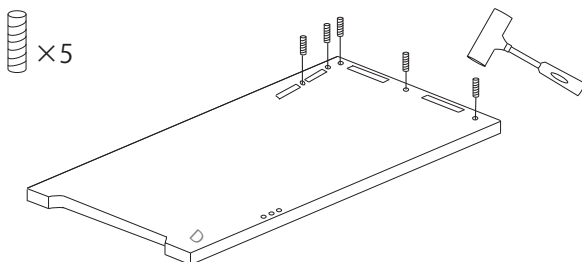

4 組み立てたAとBをDに取り付ける

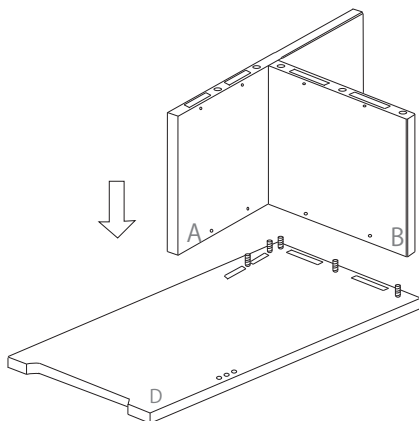

5 六角レンチで組み立て金物を締める

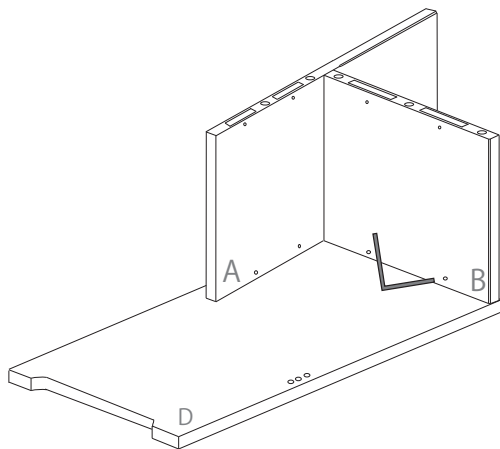

6 Dにダボを2つ埋め込み、Cを取り付ける

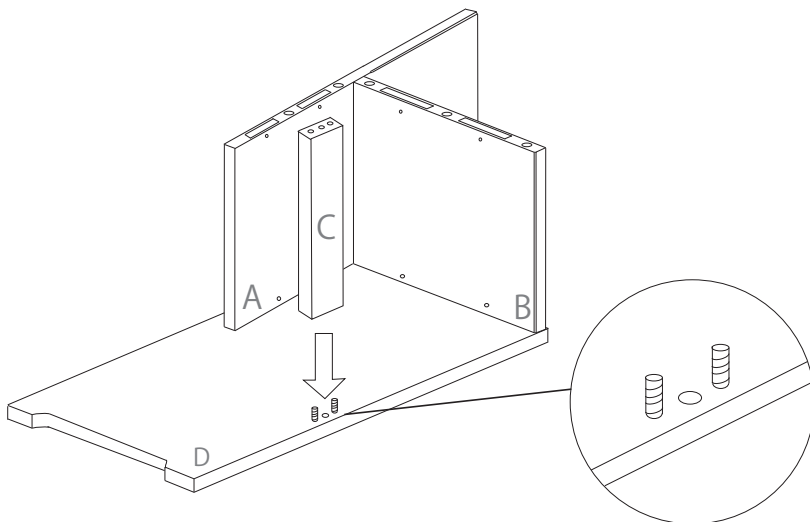

## 7 Cにジョイントコネクターを埋め込む

 ×1

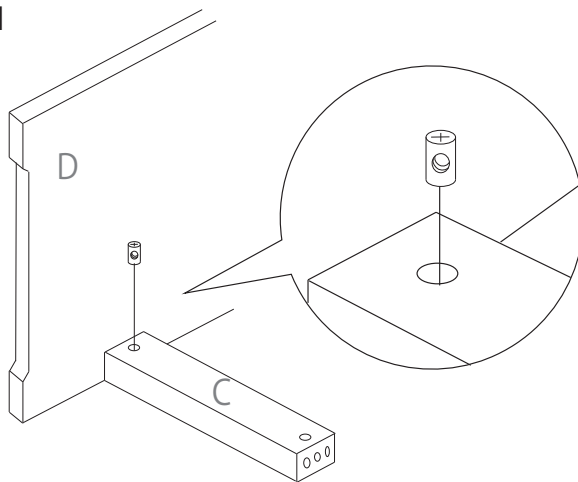

### ジョイントコネクターの取り付け方

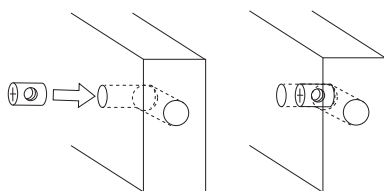

ジョイントコネクターのナットを入れる時は穴の向きを木口の穴に合わせる。

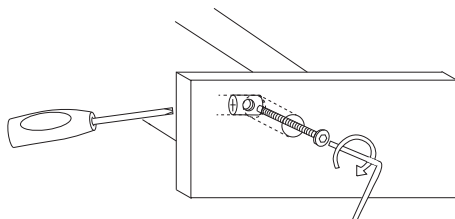

ボルトが入らない場合はジョイントコネクターのナットをドライバーでまわして調整する。

8 Dから六角レンチを使って、ボルトを締める

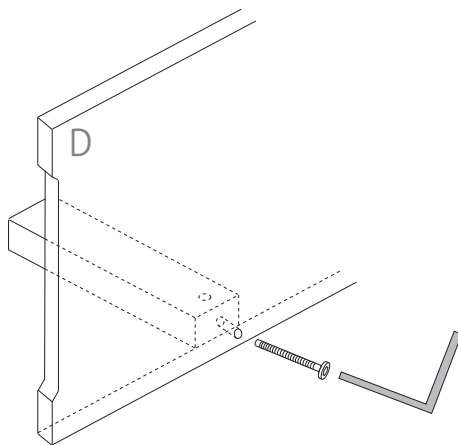
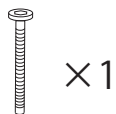

9 組み立てられたら反対側にダボを7つ埋め込む

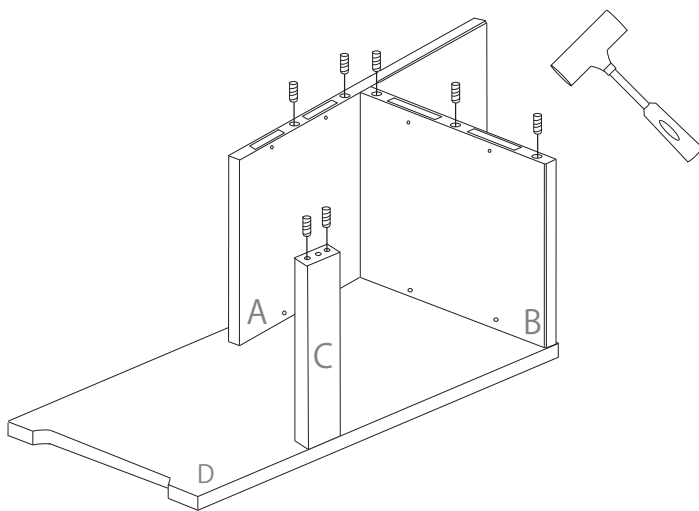

10 もう一枚の D をダボ穴に合わせて組み立てる

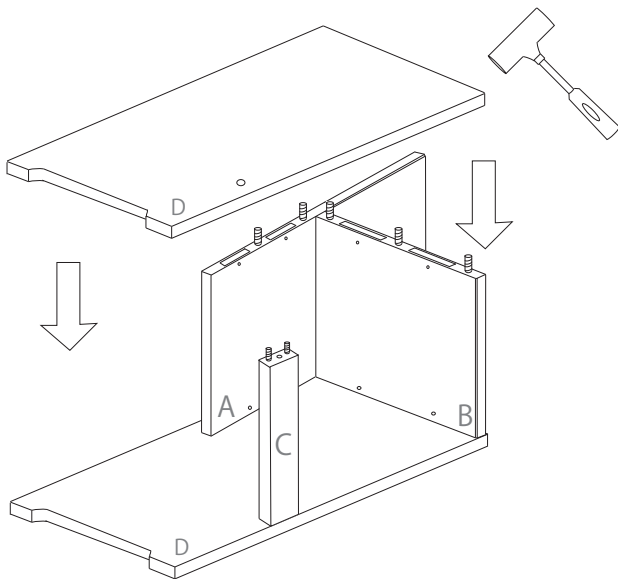

11 組み立て金物とボルトを六角レンチで締める

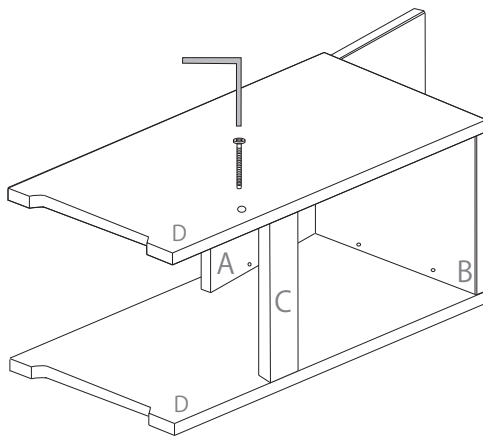



株式会社 マルトク

〒761-8031 香川県高松市郷東町 769-50

TEL 087-882-1345 FAX 087-882-1347

MAIL [m3product@woodworks-marutoku.com](mailto:m3product@woodworks-marutoku.com)

HP <http://woodworks-marutoku.com/m3/>