

## Bench 01

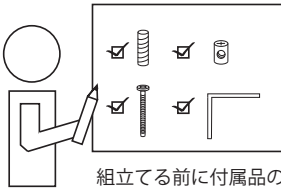

組立てる前に付属品の  
確認をしてください。

木材や床に傷が入る可能性が  
あるので布などを敷いて組立  
てください。

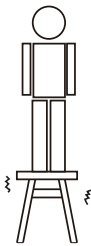
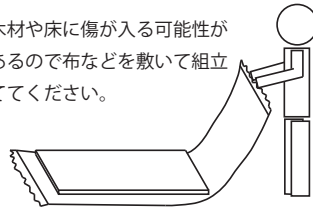

危ないので椅子の座面  
には立たないでください。



十分なスペースがあり、  
まわりに壊れやすい  
ものがないところで  
組立ててください。



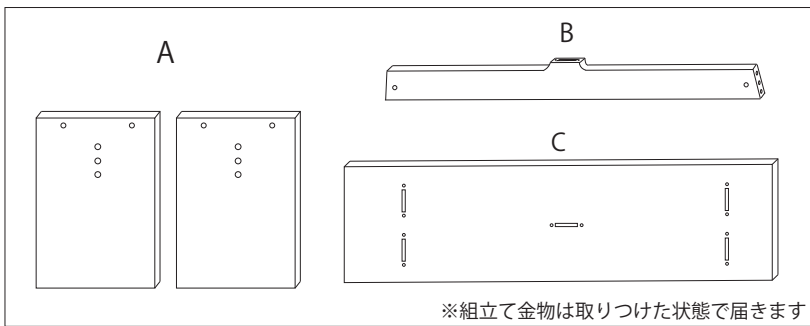
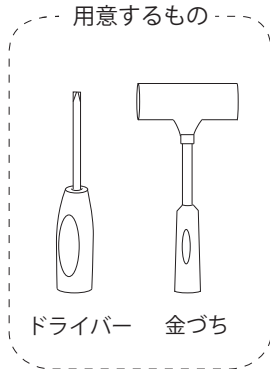
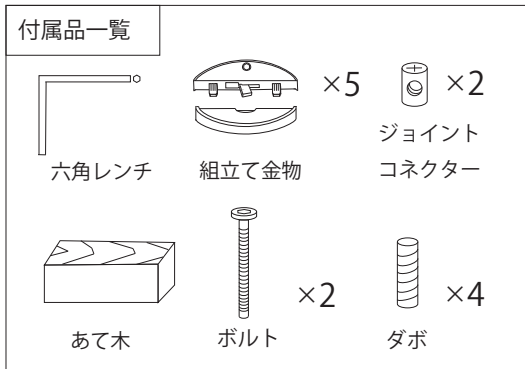

1 Aに金づちを使ってダボを入れこむ

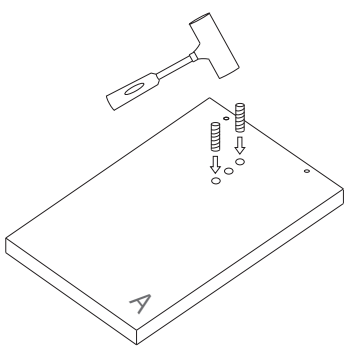

2 AにBを取り付ける

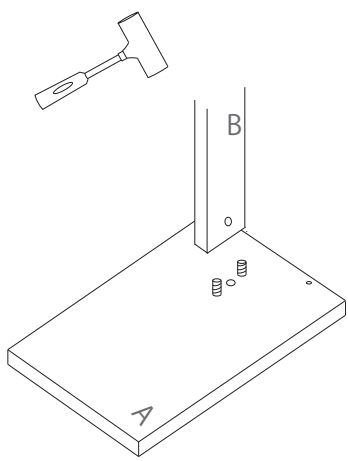

3 Bにジョイントコネクターを入れ込む

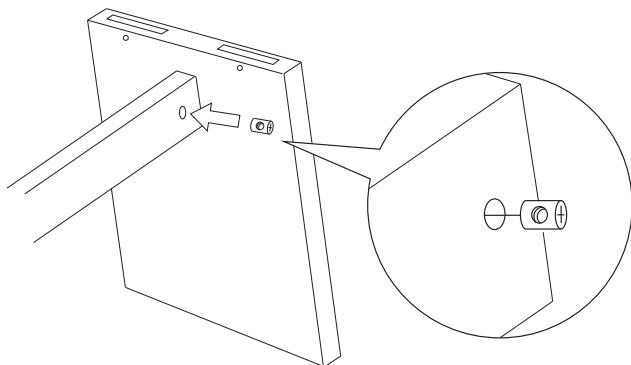

4 六角レンチを使ってボルトを締める

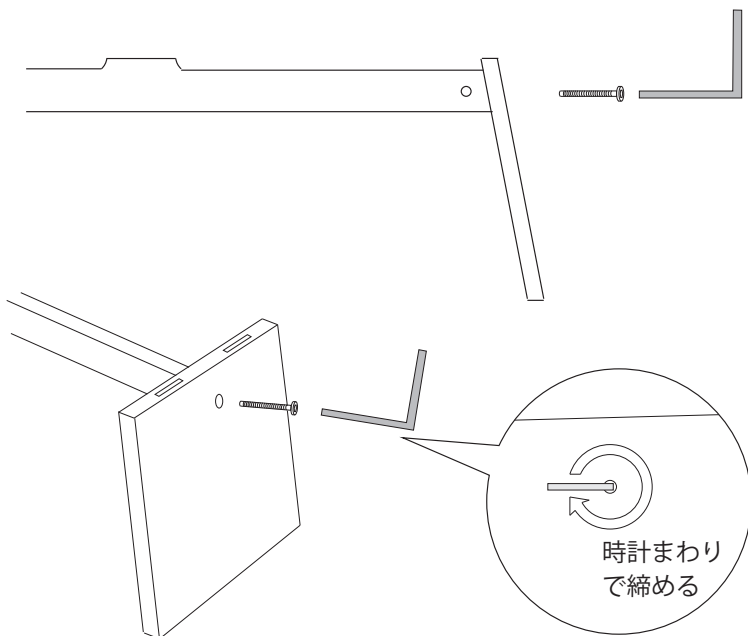

## ジョイントコネクターの取り付け方

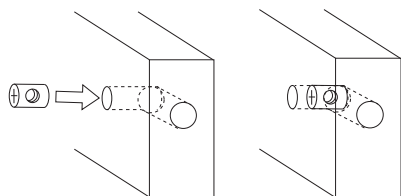

ジョイントコネクターのナットを入れる時は穴の向きを木口の穴に合わせる。

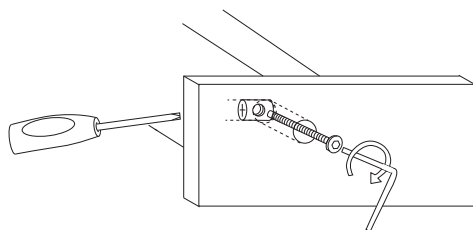

ボルトが入らない場合はジョイントコネクターのナットをドライバーでまわして調整する。

- 5 片側も同じように取り付ける  
AとBで脚部分を組み立てます。

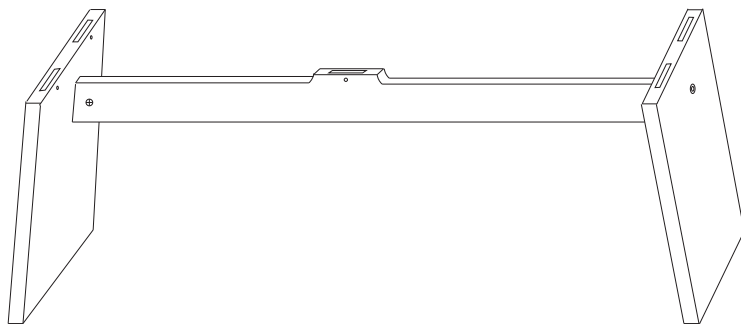

6 C と脚の部材を六角レンチで5つ締める

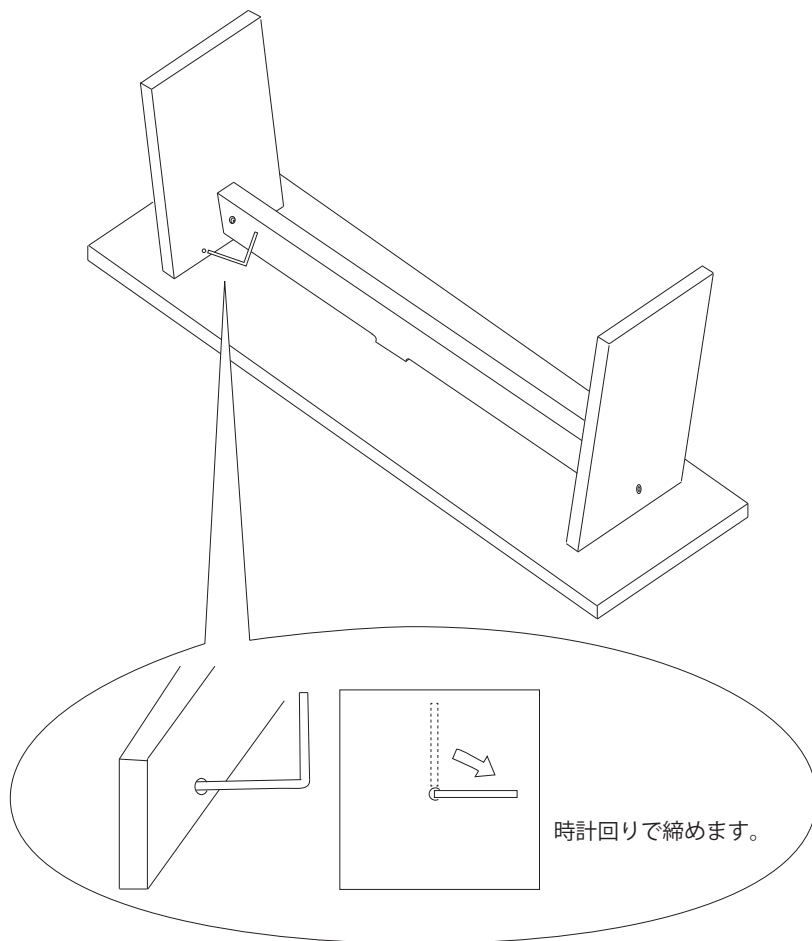



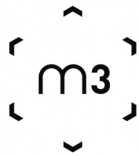

m3 PRODUCT

株式会社 マルトク

〒761-8031 香川県高松市郷東町 769-50

TEL 087-882-1345 FAX 087-882-1347

MAIL [m3product@woodworks-marutoku.com](mailto:m3product@woodworks-marutoku.com)

HP <http://woodworks-marutoku.com/m3/>