

Bench 01

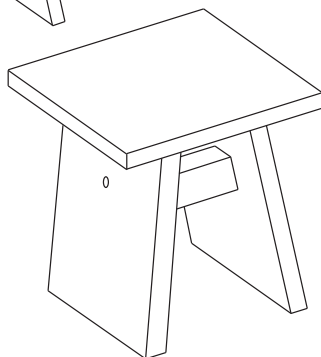

Stool 01



組立てる前に付属品の確認をしてください。

木材や床に傷が入る可能性がある
あるので布などを敷いて組立
ててください。

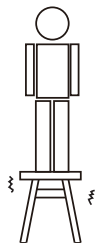
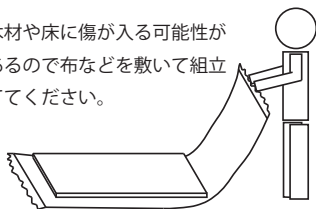

危ないので椅子の座面
には立たないでください。

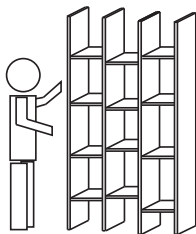

十分なスペースがあり、
まわりに壊れやすい
ものがないところで
組立ててください。

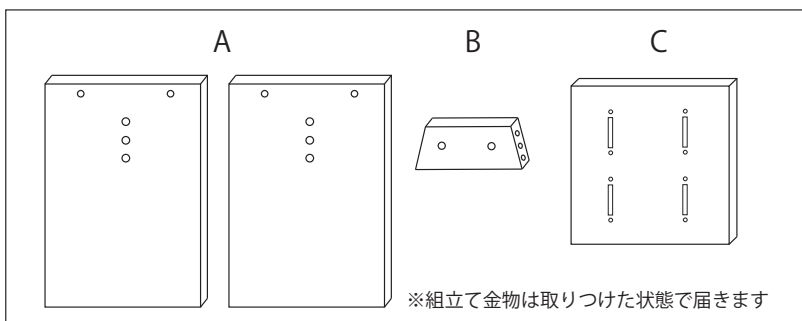
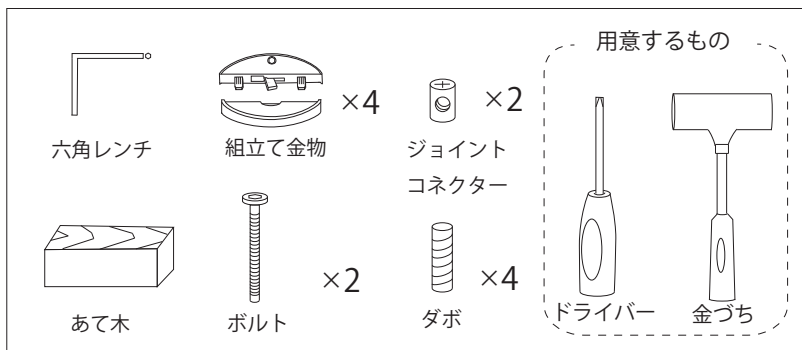

1 Aにダボを入れこむ

2 AにBを取り付ける

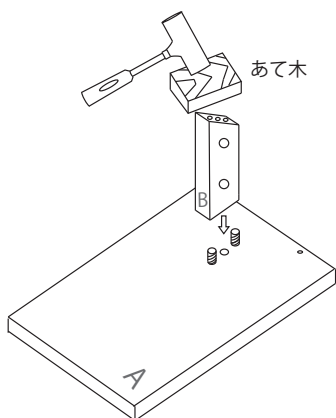
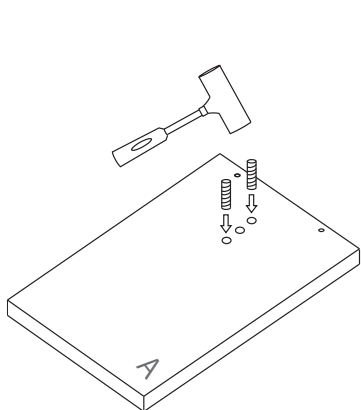

3 ナットを入れこむ

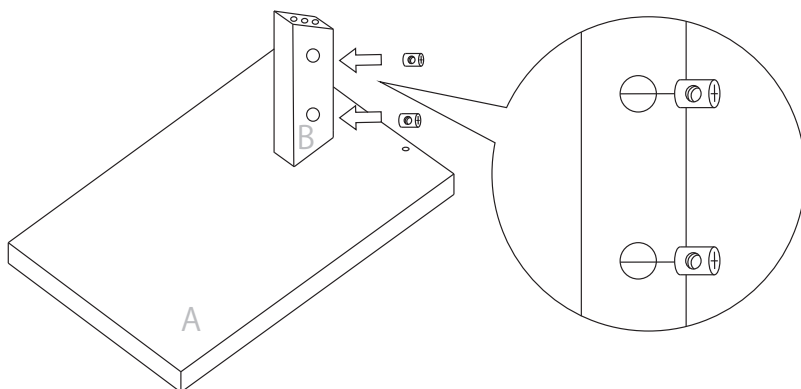

4 もう片方の A を取り付ける

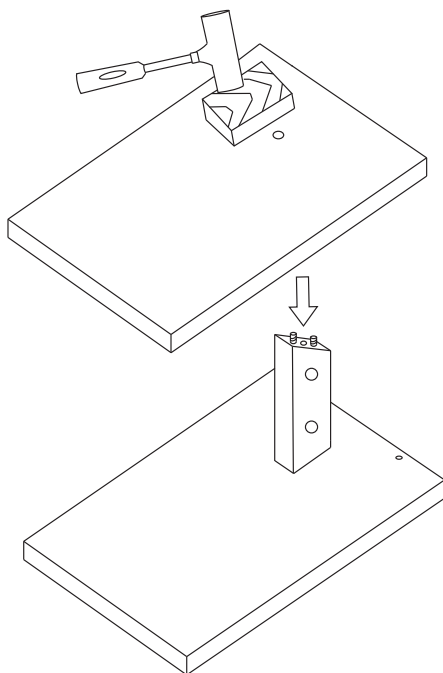

5 最初は横に倒したままボルトを締める

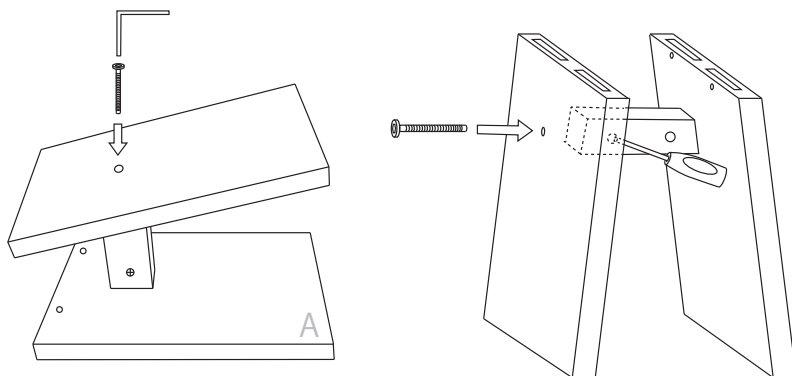

ジョイントコネクタの取り付け

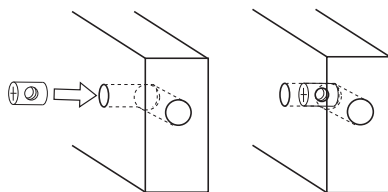

ジョイントコネクタのナットを入れる時は穴の向きを木口の穴に合わせる。

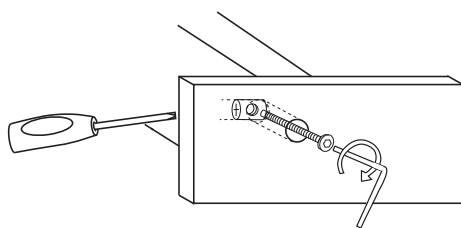

ボルトが入らない場合はジョイントコネクタのナットをドライバーでまわして調整する。

6 C に六角レンチで組立て金物を 4 か所締める

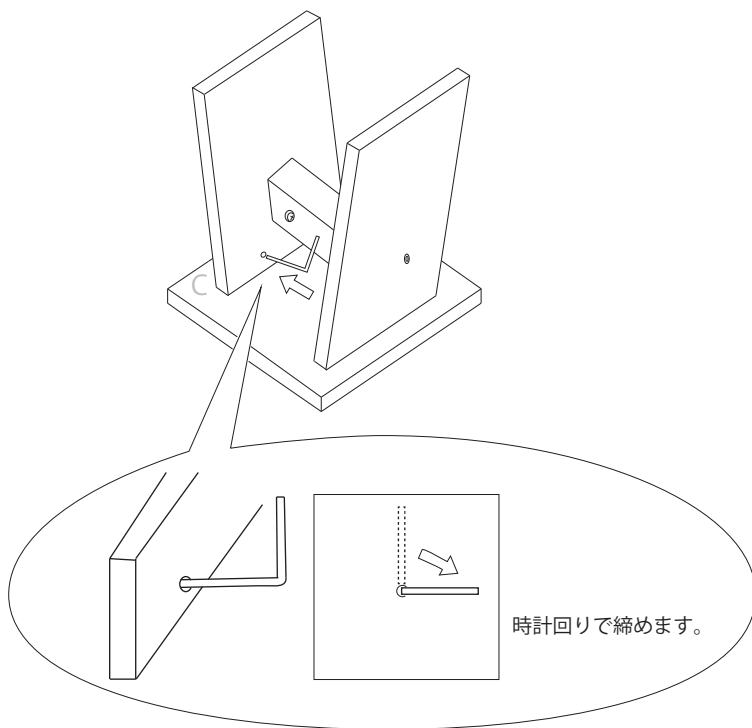



m3 PRODUCT

株式会社 マルトク

〒761-8031 香川県高松市郷東町 769-50

TEL 087-882-1345 FAX 087-882-1347

MAIL m3product@woodworks-marutoku.com

HP <http://woodworks-marutoku.com/m3/>